



**MONTÁŽNÍ A PROVOZNÍ NÁVOD
POHONU
SECTIONAL-750/1200/FAST-750**

REVIZE 11.2010

OBSAH	2
ÚČEL POUŽITÍ	3
VŠEOBECNÍ BEZPEČNOSTNÍ PRAVIDLA PŘI INSTALACI VÝROBKU	3
NÁŘADÍ	4
BEZPEČNOST PŘI INSTALACI	4
TECHNICKÉ PARAMETRY	5
Rozměry	5
Popis	6
SMONTOVÁNÍ	6
Předběžná kontrola	6
Spojení pohonu s vodící lištou	7
INSTALACE	7
Externí rozpojovač (opce)	8
ŘÍDICÍ BLOK	8
Technické charakteristiky	8
Elektrické zapojení	9
Instalace fotočlánků (pokud se předpokládá jejich dodání v této dodávce)	9
Instalace	9
Údržba a servis	9
PROGRAMOVÁNÍ	10
Příprava	10
Horní poloha vrat	10
Dolní poloha vrat	10
Automatické seřízení síly	10
Seřízení síly	11
Volba tlačítka ovládání (tovární nastavení: 2)	11
Nastavení varování (tovární nastavení: 0 – funkce je vypnuta)	11
Automatické zavírání (tovární nastavení: 0 – funkce je vypnuta)	11
Zapnutí zvukové signalizace po 2000 cyklech (tovární nastavení: 0 – funkce je vypnuta)	11
Ukončení programování	12
Zápis pultu	12
Smazání pultu rádio ovládání	12
SPOUŠTĚNÍ	12
OPRAVY	12
ÚDRŽBA	12
ZÁRUKA VÝROBCE	13
Utilizace	13
Možné poruchy	13
ZÁRUČNÍ LIST.....	14
POZNÁMKY	15
Kontaktní údaje.....	16

ÚČEL POUŽITÍ

Tento návod je určen pro pohony DOORHAN SECTIONAL.

Automatický systém SECTIONAL je určen pro použití s vyváženými vraty pro domovní sektor (s nevysokou intenzitou použití).

Systém obsahuje elektromechanický převodový motor, elektronický řídicí blok a lampu osvětlení umístěné v jednom tělese. Tento systém se připevňuje ke stropu a otevírá automaticky vrata prostřednictvím přemístění řetězu. Systém splňuje při zavřených vratach funkci zámku, ale při absenci elektrické energie lze systém ze spojení vyvést z vnitřní nebo vnější strany a otevřít vrata ručně.

Pohon má povinnou vestavenou ochranu pro vyloučení možného sevření.

Kromě toho, jako opce, pohon může být vybaven dodatečnými elektronickými bezpečnostními snímači, které zastavují zavírání vrat při vyskytnutí překážky nebo lidí v zóně působení automatického systému.

Automatický systém SECTIONAL je speciálně vyvinut pouze pro automatické ovládání sekčních vrat; nepoužívejte systém pro jiné cíle.

OBSAH DODÁVKY

Č.	Název	Počet
1	Pohon	1
2	Rádio tlačítko pro ovládání	1
3	Ohnuté táhlo	1
4	Podporující konzola	1
5	Konzola ve tvaru U	3
6	Přední konzola	1
7	Konzola pro připevnění táhla	1
8	Přechodové pouzdro hřídele pohonu	1
9	Vodící lišta kompletní	1
10	Spojovací materiál	sada

⚠ VŠEOBECNÉ BEZPEČNOSTNÍ PRAVIDLA PŘI INSTALACI VÝROBKU

Pro zajištění bezpečné funkce automatických vrat dodržujte pravidla instalace uvedená v tomto návodu.

- Nesprávná instalace může způsobit škodu na zdraví člověka a jeho majetku.
- Před instalací pozorně seznámte se s tímto návodem.
- Neprovádějte změny v automatickém systému, které nejsou ukázány v tomto návodu.
- Pohon SECTIONAL je určen pro automatizaci sekčních vrat. Nepoužívejte pohon v rozporu s jeho přímým účelem použití.
- Pro upevnění výrobku používejte kování ze sady pohonu nebo jiné analogické výrobky.
- Zkontrolujte shodu vrat se standardy EN 12604 a EN 12605 (viz dokumentaci pro vrata). Pro státy mimo EU, ukázaná opatření se musí dodržovat pro zabezpečení normálního stupně bezpečnosti.
- Ujistěte se, že vrata jsou normálně vyvážena, plynule pracují a jsou vybavena mechanickými omezovači konečných poloh.
- Buďte opatrní při práci s ručním rozpojovačem, jelikož otevřené dveře se mohou náhle spadnout kvůli slabší nebo zlomené pružině, nebo kvůli nevyváženosti.
- Periodicky kontrolujte instalaci, jmenovitě kabely, vyvažovací pružiny na předmět existence příznaků opotřebení, poškození nebo nevyvážení. Nepoužívejte pohon, pokud je nutná oprava nebo korekce, jelikož defekty v instalaci nebo nesprávně vyvážené dveře mohou způsobit úraz.
- Pokud pohon se nepoužívá s dveřmi, které mají otevírání převyšující 10 mm v průměru nebo mají lem nebo vyčnívající část, za kterou se člověk může chytnout nebo zastavit.

⚠ Během instalace:

- Používejte nářadí uvedené v hlavě „Nářadí“ tohoto návodu.
- Při provádění operací ve výšce používejte stabilní oporu.
- Při vrtání otvorů používejte ochranu pro ruce a obličej.
- Nedovolujte dětem hrát si během automatického pohybu vrat.
- Zkontrolujte absenci cizích předmětů v zóně působení automatického systému před jeho spuštěním.
- Před automatickým otevřením vrat ujistěte se, že mechanický zámek je otevřen.
- Instalujte v případě nutnosti ruční externí rozpojovač ve výšce cca 180 cm.
- Instalujte externí ovládací zařízení ve výšce minimálně 150 cm, mimo zónu působení automatického systému, v zóně viditelnosti.
- Maximální výška instalace pohonu je 450 cm. Je zakázána instalace pohonu ve výšce převyšující 450cm. Při výšce větší než 250 cm je třeba dodržovat pravidla pro provedení výškových prací!

⚠ Po ukončení instalace:

- Zkontrolujte, zda bezpečnostní snímače se aktivují ve výšce 50 cm (při nacházení se předmětů v zóně působení těchto snímačů nebo při dotyku s nimi vrata se zastavují nebo se zavírají) a zda se aktivuje ochrana při přetížení maximálně 20 kg.
- Používejte automatický systém SECTIONAL s ohledem na pokyny popsané v provozním návodu.
- Pravidelně provádějte záznamy ve formuláři pro údržbu.
- Trvale zafixovaná etiketa vztahující se k ručnímu rozpojovači se musí nacházet vedle odpovídajících prvků pohonu.
- Automatický systém SECTIONAL nevyžaduje speciální údržbu.

⚠ DŮLEŽITÉ! NEBEZPEČÍ ÚRAZU:

Při poškození napájecího kabelu je třeba používat pro výměnu příslušný kabel. Výměna kabelu se provádí kvalifikovaným personálem v servis-centru.

POZOR: Důležitý bezpečnostní pokyn. Je to důležité pro bezpečnost člověka, dbejte pokynům návodu. Uchovávejte tento návod.

Nářadí potřebné pro instalaci pohonu SECTIONAL:

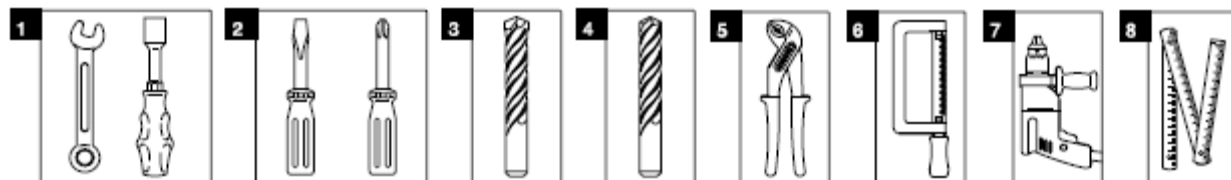

- | | |
|---|------------------------------|
| 1. Sada maticových klíčů | 5. Ploché kleště |
| 2. Sada drážkových a křížových šroubováků | 6. Pilka na kov |
| 3. Sada vrtáků na kov | 7. Vrtačka |
| 4. Sada vrtáků na beton | 8. Svinovací (skládací) metr |

Materiály pro instalaci pohonu SECTIONAL a odpovídajícího příslušenství (pokud je):

Kabel 2x0,5 mm² (vysílač fotočlánků, tlačítko pro ovládání pomocí krokování).

Kabel 4x0,5 mm² (přijímač fotočlánků)

Kabel 2x1,5 mm² (napájení)

Používejte kabely s izolací pro odpovídající napětí.



Kabely pro napětí 230V AC musí být provedeny kvalifikovaných technikem.

Uložení kabelů se provádí v ochranných vrapovaných trubkách, nedopouštějte, aby se kabely dotýkaly pohyblivých prvků vrat.

Daný pohon plně odpovídá Evropským direktivám 98/73/EC, 89/336/EC, 1999/5/EC

BEZPEČNOST PŘI INSTALACI

- POZOR! Pro zajištění bezpečnosti pozorně nastudujte tento návod, nesprávná instalace a používání může způsobit škodu na zdraví lidí.
- Před instalací závazně přečtěte tento návod.
- Odstraňte balení výrobku a zlikvidujte ho. Nenechávejte balicí materiály v dosahu dětí.
- Uchovejte tento návod pro možné servisní práce v průběhu celé životnosti pohonu.
- Tento výrobek byl vyvinut pro automatizaci sekčních vrat, použití v rozporu s účelem použití může způsobit škodu na zdraví lidí.
- DOORHAN nenes zodpovědnost v případě způsobení škody na zdraví lidí při používání výrobku v rozporu s účelem použití.
- Neinstalujte zařízení v prostorech, ve kterých se nachází lehce zápalné látky nebo jiná nebezpečná prostředí, protože toto může způsobit výbuch nebo požár.
- Mechanické jednotky vrat musí odpovídat požadavkům norem EN 12604 a EN 12605.
- DOORHAN nenes zodpovědnost při nesprávné instalaci výrobku a v případech poškození během provozu.
- Instalace musí být prováděna v souladu s normami EN 12453 a EN 12445. Pro státy mimo EU, pro dodržení potřebného stupně bezpečnosti, musí se dodržovat této požadavky.
- Před provedením práci vypínejte napájení.
- Elektrické napájení síti musí být přivedeno k automatickému systému přes automatický vypínač se vzdálenosti mezi sousedními kontakty minimálně 3mm. Doporučuje se používání automatu 6A.
- Bezpečnostní zařízení pohonu chrání proti sevření vraty při zavírání.
- DOORHAN nenes zodpovědnost za nestabilní funkci automatického systému při používání bezpečnostních zařízení a příslušenství vyrobených jinými výrobci, bez souhlasu společnosti DOORHAN.
- Použijte doplňkové příslušenství DOORHAN, jelikož příslušenství od jiných výrobců mohou vyřadit automatický systém z provozu.
- Během servisních prací rovněž používejte originální náhradní díly DOORHAN.
- Neprovádějte změny komponentů automatického systému.
- Instalátor po provedení montáže automatického systému musí ukázat uživateli postup pro odblokování vrat při vzniku havarijní situace a předat informaci ohledně údržby a provozu automatického systému.
- Nedovolujte přítomnost lidí v zóně působení automatického systému během jeho činnosti.
- Nikdy nedovolujte dětem hrát si během automatického otevírání vrat a nacházet se pod nimi a vedle nich během provozu pohonu. Všechny pulty dálkového ovládání pohonu, a taky stacionární tlačítka ovládání musí být absolutně nepřístupny pro možné používání dětmi.
- Projezd a průchod je dovolen pouze, pokud jsou vrata zastavena, a pohon je vypnut.
- Provádět opravy je dovoleno pouze kvalifikovanému personálu, který prošel školení v autorizovaném centru DOORHAN.
- Jednou měsíčně kontrolujte provozuschopnost bezpečnostního snímače (doporučení: používejte dřevěný špalek vysoký 50 cm. Daná překážka musí způsobit zastavení dveří nebo jejich otevření).
- Údržba: provádějte diagnostiku systému SECTIONAL minimum 1 krát za 6 měsíců, zejména pozorně kontrolujte plynulost chodu vrat v rozpojeném stavu a funkci rozpojovače.
- Zakazuje se provádět operace, které nejsou povolené v tomto návodu.

TECHNICKÉ PARAMETRY

Model	Sectional-750	Sectional-1200
Rozsah napájecího napětí	180-240	
Frekvence proudu, Hz	50	
Napětí motoru (V DC)	24	
Maximální příkon (W)	150	300
Síla (N) max.	750	1200
Typ používání	Krátkodobý provozní režim – 5 min.	
Lampa osvětlení (V ~ / W)	230 / 25 max.	
Typ náboje	E14	
Čas odpojení lampy (sek.)	300	
Hlavní rychlost unášeče (m/min)	6,6	
Odpovídající bezpečnostní zařízení	Kategorie 2	
Maximální šířka vrat (mm)	5000	
Maximální výška vrat (mm)	V závislosti od použité vodící lišty	
Pracovní chod vodící lišty (mm)	2800	3800
Krytí	Pro suché prostory (IP20)	
Rozsah pracovních teplot	-20 / +55	
Typ pojistky	Tavná, pojistka napájení 1: 2,5A; pojistka lampy 2: 2,5A; SR F2,5A (rychlá)	
Frekvence vysílače / vzdálenost	433 MHz / na otevřené ploše do 50 m	
Typ pohonu	Řetězový	

ROZMĚRY

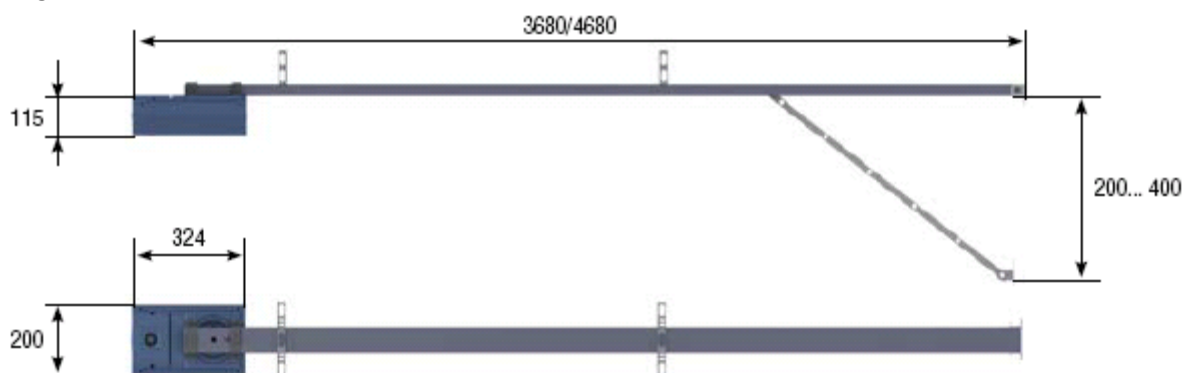

Pohon	Doporučená plocha vrat (m ²)		
Sectional-750	<10		
Sectional-1200	<16		
Vodící lišta			
Model	G - Délka	L – pracovní chod	Max. výška vrat
SK-3600	3620mm	3400mm	<2800mm
SK-4600	4620mm	4400mm	<3800mm

POPIS

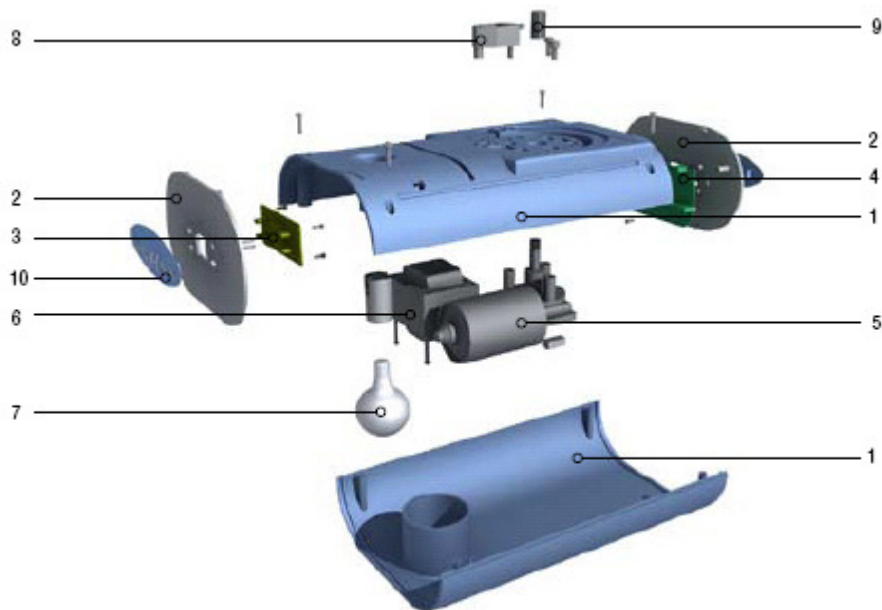

1. Víko korpusu
2. Víko panelu
3. Tlačítkový panel
4. Deska ovládání
5. Převodový poměr
6. Transformátor
7. Lampa osvětlení
8. Mikrovypínač
9. Přechodové pouzdro
10. Bezpečnostní víko

SMONTOVÁNÍ

**Předběžná kontrola**

Konstrukce vrat musí odpovídat požadavkům pro automatizaci. Jmenovitě, zkontrolujte shodu rozměrů otvoru a rozměrů uvedených v návodech, kromě toho zkontrolujte pevnost materiálů otvoru.

- Zkontrolujte shodu vrat s požadavky norem EN 12604 a EN 12605 (viz dokumentace pro vrata).
- Při pohybu vrat, v zóně jejich působení se nesmějí nacházet dopravní prostředky, lidé atd.
- Zkontrolujte provozuschopnost hlavních pohyblivých jednotek vrat.
- Ujistíte se, že se vrata pohybují bez zasekávání. Pokud je to nutné, očištění a namazání částí vodící lišty, použijte speciální mazivo, nepoužívejte tuk.
- Zkontrolujte vyváženost vrat a přítomnost namontovaných mechanických omezovačů.
- Zkontrolujte, že mechanický zámek dveří je otevřen před použitím automatického ovládání.
- Ujistíte se, že minimální mezera mezi stropem a horním bodem při pohybu vrat je větší než 35 mm (obr. 4).
- Zkontrolujte, že horní váleček křídla vrat se nachází ve vodorovné části vodící lišty při úplně zavřených vratech.

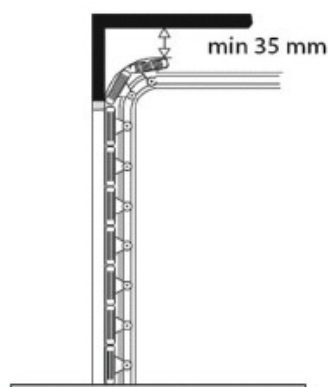

Obr. 4

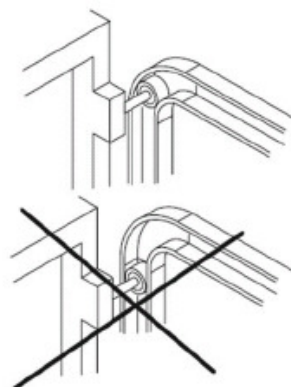

Obr. 5

SPOJENÍ POHONU S VODÍCÍ LIŠTOU

Standardní instalace

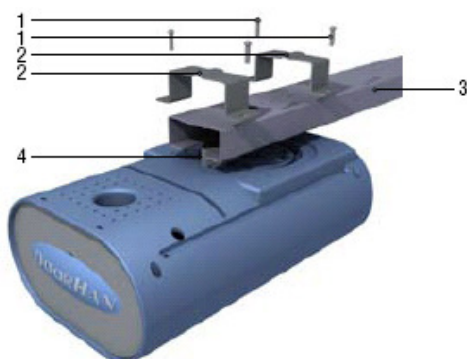

1. 6x15 vruty
2. Konzola ve tvaru U
3. Vodící lišta
4. Mikrovypínač

Nestandardní instalace

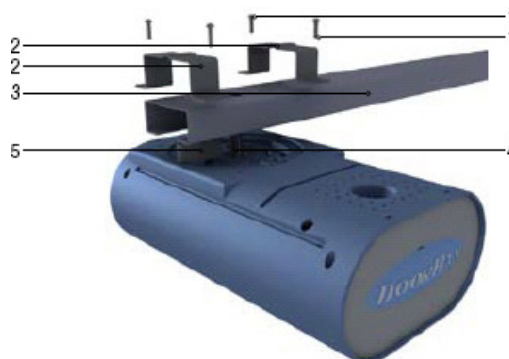

Při nestandardní montáži (viz obr. níže) je třeba přemístit mikrospínač do speciálního místa na motoru.

1. 6x15 vruty
2. Konzola ve tvaru U
3. Vodící lišta
4. Pouzdro pohonu
5. Mikrospínač



INSTALACE

Montáž výrobku smí provádět pouze personál, který byl proškolen v autorizovaných školících centrech DOORHAN.

- Pro zajištění maximální bezpečnosti provádějte montáž pohonu, když jsou vrata v zavřené poloze.
- Používejte všechny body připevnění pohonu.
- Připevnění konzol musí být provedeno spolehlivě pro dosažení dostatečné tuhosti.
- Při vrtání otvorů používejte příslušnou ochranu pro ruce a oči.
- Přečtěte si tuto hlavu, abyste předešli chybám při instalaci.

Po provedení předběžné montáže lze přistoupit k instalaci vodící lišty:

1. Na zápraží označte svislou čaru odpovídající centru vrat ve vodorovném směru (obr. 12).
2. Na zápraží označte vodorovnou čaru v místě, když vrata při otevírání maximálně vystupují nahoru (viz obr. 4).
3. Upevněte přední konzolu tak, aby se nacházela minimálně o 5 mm výš bodu křížení označených čar (obr. 12). Dbejte taky pokynům paragrafu 7.2 pro upevnění připevňovacích konzol.
4. Označte 2 body pro připevnění.
5. Potom provrtejte a upevněte pomocí vrutů (obr. 12).
6. Umístěte vodící lištu na podlaze, kolmo ke vratům.
7. Připevněte vodící lištu k přední konzole a ke stropu (obr. 13).

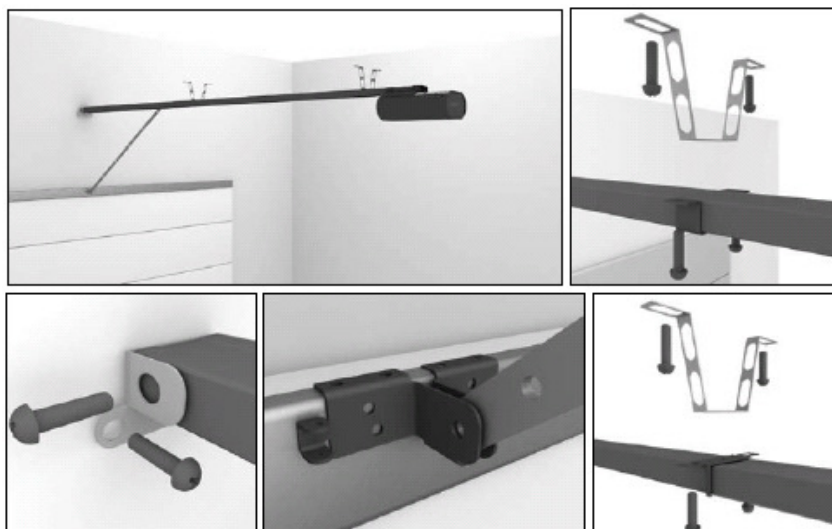

MANUÁLNÍ ROZPOJENÍ AUTOMATICKÉHO SYSTÉMU

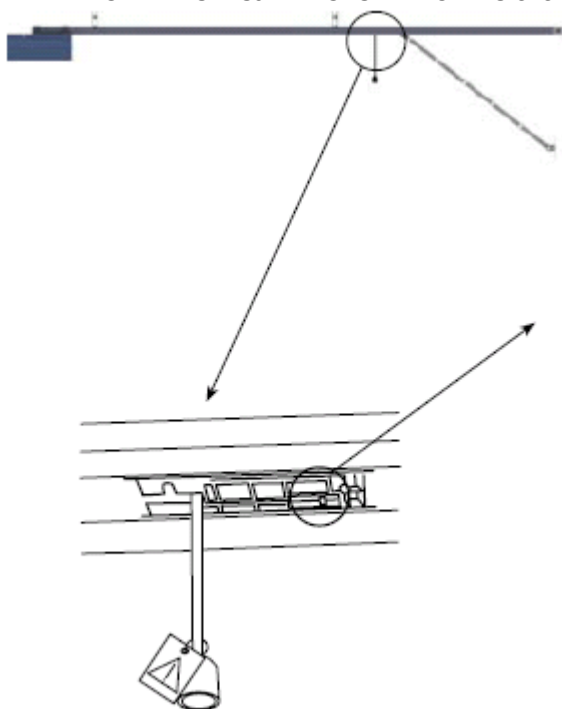

Manuální ovládání vrat

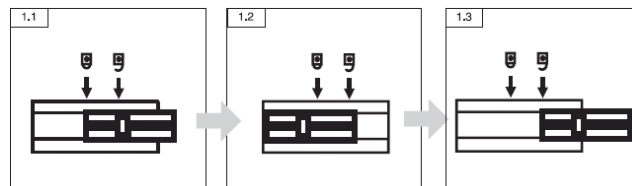

Zablokovaný stav

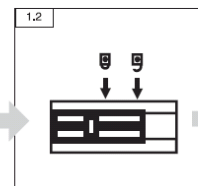

Otočte lano dolu a převedte pístnici do polohy uvedené na obrázku

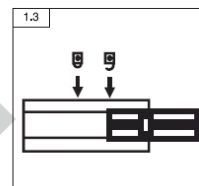

Odblokovaný stav

Automatické ovládání vrat

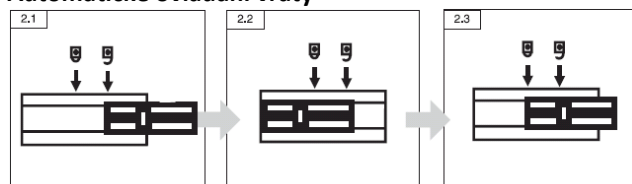

Odblokovaný stav

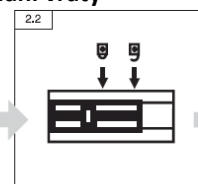

Otočte lano dolu a převedte pístnici do polohy uvedené na obrázku

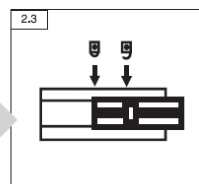

Zablokovaný stav

⚠ V případě přerušení dodávky elektrické energie

- (1). Pokud jsou vrata v zavřeném stavu: zatáhněte dolu za šňůru rozpojovače, unášec musí vyjít ze spojení, a vrata lze zvedat ručně.
- (2). Pokud jsou vrata v otevřeném stavu: Zatáhněte jedenkrát za šňůru rozpojovače, opatrně zavřete vrata do okamžiku spojení unášeče.

⚠ Po obnově dodávky elektrické energie:

Vyšlete ovládací signál z pultu nebo tlačítka, automatický systém obnoví funkci po obnově napájení.

Externí rozpojovač

Externí lanový rozpojovač je určen pro manuální nouzové odblokování vrat z vnější strany při přerušení napájecího napětí nebo výpadku automatického systému pro umožnění dostupu do prostoru přes průchod chráněný pomocí vrat (pokud nejsou vratka nebo dodatečný vstup do prostoru).



Při instalaci externího rozpojovače používejte příslušný návod. Doporučuje se používat externí rozpojovači LOCK nebo LOCK N. Neinstalujte rozpojovači od jiných výrobců pro zamezení poruch systému!

ŘÍDICÍ BLOK**Technické charakteristiky**

Napájecí napětí (V ~ / Hz)	230 / 50
Napájecí napětí pro příslušenství (V DC)	24
Maximální proud příslušenství (mA)	200
Pracovní rozsah teplot (°C)	-20 / +55
Frekvence rádio ovládání	433 MHz
Pracovní logiky	Automatická / Poloautomatická
Připojovací konektory	Tlačítko otevření / Bezpečnostní zařízení
Čas zapnutí lampy (min.)	3
Typ pojistek	Rychlá, tavná, 230V, SR F2, 5A

**ELEKTRICKÉ ZAPOJENÍ**

DŮLEŽITÉ: Před provedením práce s pohonem (připojení, obsluha) vždy odpojte napájecí napětí.

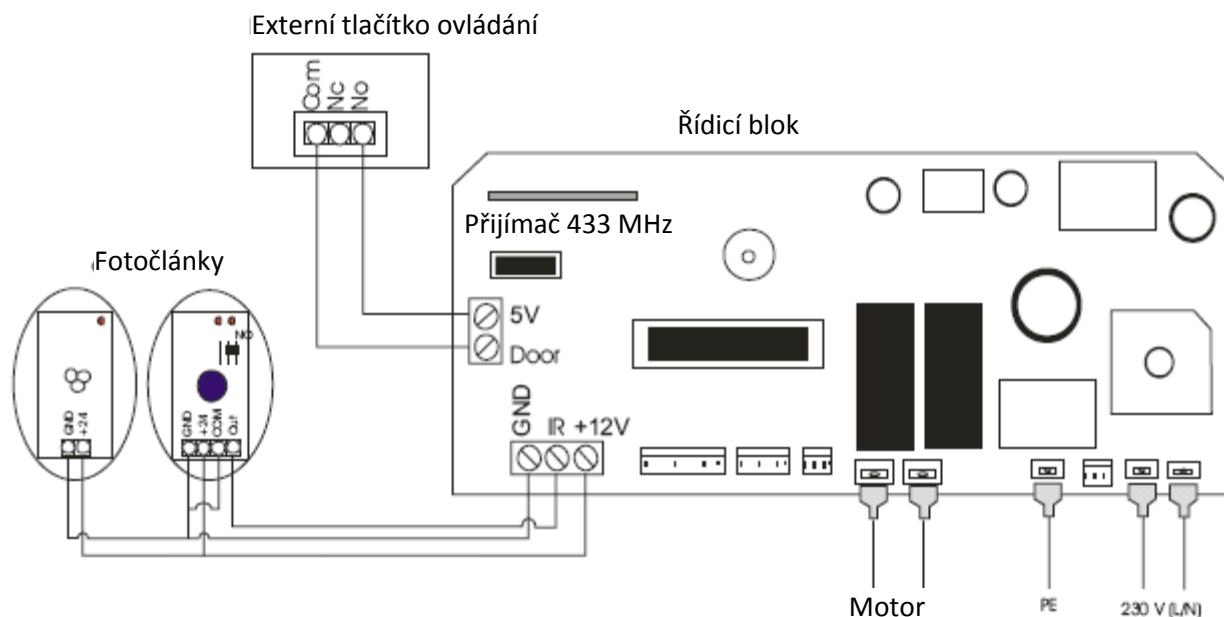

Poznámka: Základní sestava neobsahuje fotočládky. Fotočládky mohou být dodány jako opce. Typ fotočládků pro použití – universální, infračervené s NO a NC kontakty. Pro pohony SECTIONAL se vyžaduje použití fotočládků s NO-kontakty.

INSTALACE FOTOČLÁDKŮ

(POKUD SE PŘEDPOKLÁDÁ JEJÍCH DODÁNÍ S DÁNOU SESTAVOU):

Instalace

- Návod pro instalaci:
- Doporučuje se instalace ve výšce víc než 20 cm, ale ne víc než 2 m.
- Fotočládky je třeba instalovat svisle a paralelně k sobě.
- Jako první se instaluje a připojuje přijímač, potom se připojuje vysílač.
- Přemísťujte vysílač v oblasti instalace, dokud fotočládky nebudou paralelně k sobě. Přitom zhasne lampa vypnutí přijímače. Potom upevněte vysílač.
- Instalace je ukončena.

Servis a údržba:

- S ohledem na vlastnosti rozšíření infračerveného záření, může dojít k nekorektní funkci systému při malé vzdálenosti mezi vysílačem a přijímačem. Vzdálenost mezi nimi musí být minimálně 1 m. Pokud citlivost přijímače při malé vzdálenosti mezi vysílačem a přijímačem je nedostačující, demontujte čočku přijímače, tím se citlivost zvýší.
- Vyhýbejte se dopadu přímých slunečních paprsků!
- Zvolte potřebný provozní režim fotočládků vůči kontaktům ovládání: NO (normálně otevřené) nebo NC (normálně zavřené). V případě nutnosti změňte polohu můstku NC/NO.
- Maximální vzdálenost pro stabilní funkci mezi fotočládky musí být nanejvýš 25 m. Při špatném počasí (mlha, déšť, prach atd.) zóna působení se může zmenšit o 30%.

Doporučení při provozu:

- Udržujte fotočládky v čistotě, v případě nutnosti utírejte lícovou stranu snímačů od prachu a špíny.
- Minimálně jednou měsíčně kontrolujte správnost funkci fotočládků (při existenci překážky mezi fotočládky vrata se nesmí zavírat při vyslání příslušného povelu, a při pohybu vrat pro zavření vrata musí jít do reversu nebo se zastavit)!

Instalujte pro použití s pohonem SECTIONAL na fotopřijímači přemostění pro funkci s NO-kontakty (normálně rozepruté).

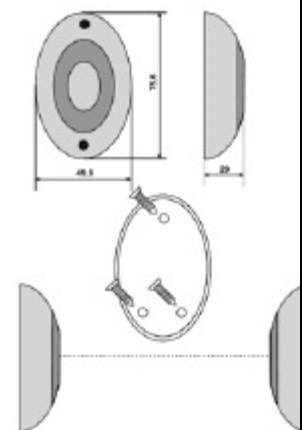

PROGRAMOVÁNÍ

Příprava

Uvedte unášec do zablokovaného stavu.

Zapněte napájení, na pohonu se rozsvítí indikátor, zazní zvukový signál.

Pokud programování není provedeno až do konce, nastavení nebudou uložena. Při chybě v jakémkoli nastavení můžete vypnout napájení a provést programování ještě jednou.



 Pro přístup k panelu programování demontujte bezpečnostní víko líčového panelu pohonu.

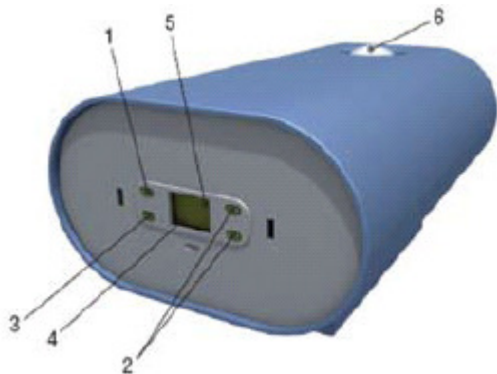

1. Tlačítko zápisu rádio kódu – „R“
2. Tlačítka volby nastavení – „+“, „-“
3. Tlačítko programování – „P“
4. Indikátor kódování signálu vysílače
5. Indikátor funkce pohonu a programování
6. Lampa osvětlení

HORNÍ KONEČNÁ POLOHA



Stiskněte a přidržíte tlačítko „P“ po dobu cca 5 sek.

Rozsvítí se „1“

Stiskněte „P“ – „1“ zabliká

Stiskněte „+“ pro otevření, ustavte křídlo do potřebné polohy otevření, - stiskněte „P“ pro uložení informace.

(Nastavení se ukládá pouze při programování HORNÍ polohy vrat. Horní poloha vrat musí být naprogramována před nastavením SPODNÍ polohy vrat).

SPODNÍ KONEČNÁ POLOHA



Stiskněte „-“.

Rozsvítí se „2“

Stiskněte „P“ – „2“ zabliká

Stiskem „-“ pro zavírání vrat, ustavte křídlo do potřebné polohy zavření, - stiskněte „P“ pro uložení informace.

AUTOMATICKÉ NASTAVENÍ SÍLY



Stiskněte „-“ – rozsvítí se „3“

Stiskněte „P“, „3“ zabliká

Křídlo automaticky půjde nahoru

Po zastavení vrat v otevřené poloze stiskněte „P“, znovu stiskněte „P“ – křídlo se začne zavírat, - po zastavení stiskněte „P“ pro uložení informace.

Po nastavení síly může být programování ukončeno, jelikož všechny ostatní parametry mají tovární nastavení. Pro ukončení programování, stiskem „+“, zvolte menu „1“, pak stiskněte „P“ a přidržíte ji, dokud se neobjeví „0“ na displeji.

(Po provedení těchto bodů nastavení, může být programování ukončeno).

NASTAVENÍ SÍLY

Pohon defaultně nastaven na 4. stupeň citlivosti, obvykle uživatel nepotřebuje měnit tyto nastavení

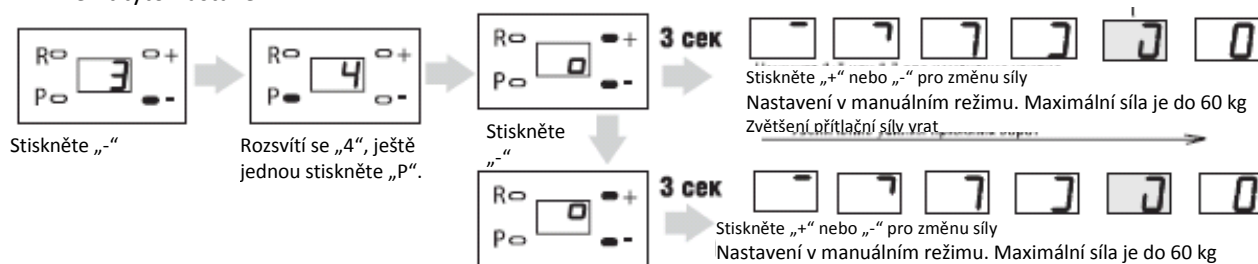

Funkce vrat může být porušena při nastavení příliš velké hodnoty citlivosti.

Po provedení nastavení citlivosti proveďte úplný cyklus pohonu pro zapamatování nastavení síly.
Pozor! V průběhu prvního cyklu pohybu – síla pohonu je maximální.

VOLBA TLAČÍTKA OVLÁDÁNÍ (TOVÁRNÍ NASTAVENÍ: 2)

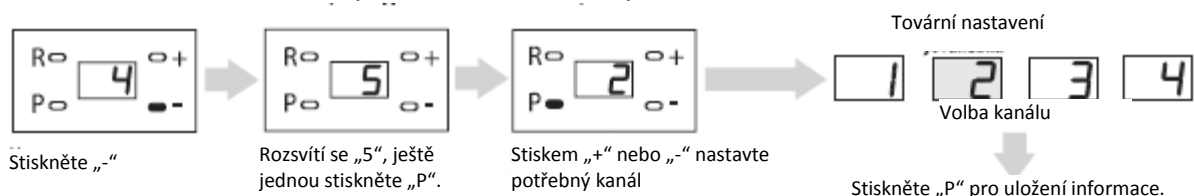

NASTAVENÍ UPOZORNĚNÍ (TOVÁRNÍ NASTAVENÍ: 0 – FUNKCE JE VYPNUTA)

Pokud zapomenete zavřít vrata, po 10 minutách zazní upozorňovací signál. Signál se automaticky vypne po zavření vrat.

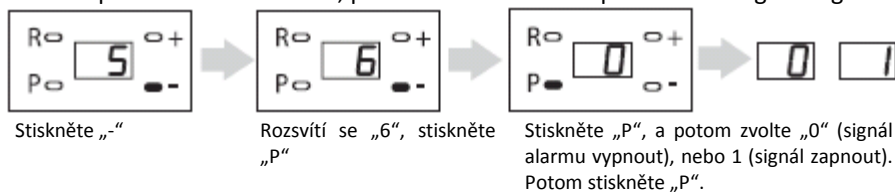

AUTOMATICKÉ ZAVÍRÁNÍ (TOVÁRNÍ NASTAVENÍ: 0 – FUNKCE JE VYPNUTA)

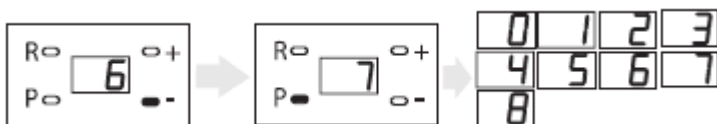

ZAPNUTÍ ZVUKOVÉ SIGNALIZACE PO 2000 CYKLECH (TOVÁRNÍ NASTAVENÍ: 0 – FUNKCE JE VYPNUTA)

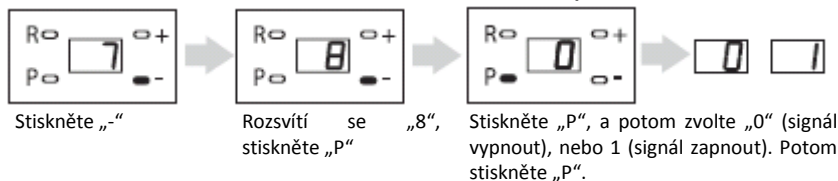

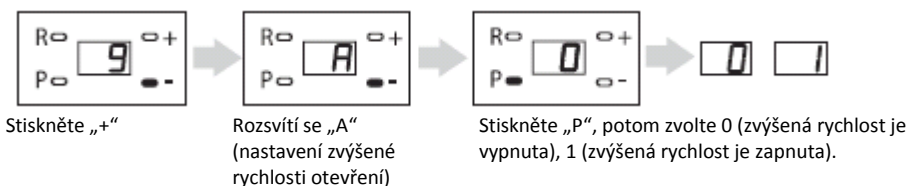
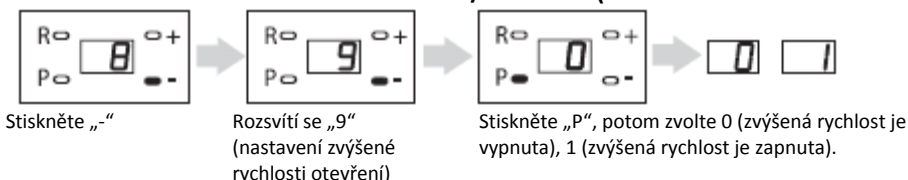
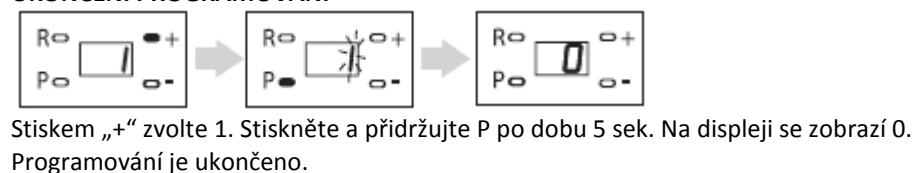
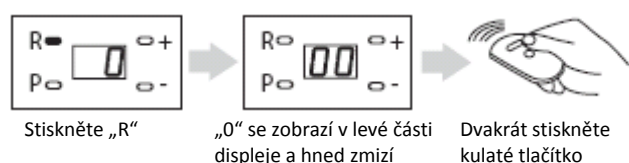
ZAPNUTÍ ZVÝŠENÉ RYCHLOSTI OTEVÍRÁNÍ/ZAVÍRÁNÍ (POUZE PRO POHON FAST 750)**UKONČENÍ PROGRAMOVÁNÍ****ZÁPIS PULTU**

Pokud pohon začne činnost, to znamená, že pult je úspěšně zapsán. Ostatní pulty se zapisují analogicky podle výše uvedenému algoritmu.

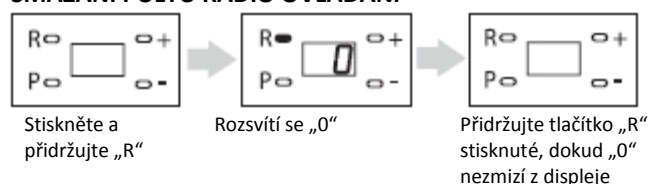
SMAZÁNÍ PULTU RÁDIO OVLÁDÁNÍ

Všechny pulty se zapisují postupně do řídicího bloku. Pokud pult byl ztracen, je třeba smazat rádio kódy a znovu naprogramovat pulty, a tím zamezit neautorizovanému proniknutí.

⚠ SPOUŠTĚNÍ

Před spouštěním se ujistěte, že systém funguje bez zasekávání (rozpojte unášec, proveďte otevření-zavření vrat manuálně).

Dálkové ovládání – otevírání, zavírání, zastavení se provádí stiskem jednoho tlačítka na pultu.

Manuální ovládání – při přerušení dodávky elektrické energie lze ovládat vrata ručně při rozpojeném unášeci.

OPRAVY

Pro provedení opravy kontaktujte autorizovaný servisní centrum DOORHAN.

⚠ ÚDRŽBA

Údržbu pohonu provádí kvalifikovaný personál, který absolvoval školení v autorizovaném školícím centru DOORHAN. Výměnu tavných pojistek provádí personál, který má odpovídající kvalifikaci pro provádění prací s elektrickým zařízením.

Lampu osvětlení měnit pouze při odpojení od sítě pohonu.

Pohon Sectional-750 je mechanismus, který vyžaduje minimální údržbu.

Pravidelně kontrolujte mechaniku vrat (vyváženost), plynulost chodu vrat při automatickém ovládání.

Pravidelně kontrolujte správnost nastavení krajních poloh, provozuschopnost bezpečnostních zařízení.

Provádějte mazání pohyblivých částí.

V případě přerušení dodávky elektrické energie může vzniknout nutnost obnovení nastavení pohonu. Pro tento účel, po obnovení napájení, proveďte úplný cyklus otevření/zavření vrat.

Při přerušení napájení vrata se zastavují.

Když je napájení obnoveno, stiskněte tlačítko pultu.

Vrata půjdou nahoru a zastaví se, podle naprogramované polohy.

UTILIZACE

Před instalaci automatického systému je třeba odstranit, a potom zlikvidovat bezpečnostní balení pohonu. Pamatujte, že neutilizované balení může poškodit zdraví lidí.



Po ukončení životnosti výrobek je třeba odevzdat do specializovaného místa pro utilizaci.

**ZÁRUKA VÝROBCE**

Záruka výrobce je 2 roky ode dne prodeje výrobku.

Záruka se nevztahuje na případy:

- Nesprávné montáže bez dodržování doporučení výrobce uvedených v tomto návodu.
- Provedení montáže nekvalifikovaným personálem, který neabsolvoval školení v autorizovaném školícím centru DOORHAN.
- Servisních prací, které se provádí ne v autorizovaných centrech DOORHAN.
- Osobního zásahu do nastavení pohonu, připojení příslušenství, rozmontování pohonu.
- Připojení a použití příslušenství od jiných výrobců bez souhlasu výrobce.
- V jiných případech uvažovaných legislativou země výrobce.

MOŽNÉ PORUCHY

Pro zamezení vzniků úrazů způsobených elektrickým proudem veškeré operace spojené s nastavením a připojením se musí provádět kvalifikovaným, speciálně proškoleným personálem.

Porucha	Příčina	Řešení
Pohon nefunguje	1. Není napájecí napětí 2. Vadná pojistka	1. Zapnout napájení. 2. Výměnit pojistku.
Vrata se neotevírají z pultu	1. Kód pultu není zapsán 2. Vybitá baterie v pultu dálkového ovládání	1. Ještě jednou zapsat pult. 2. Výměnit napájecí baterii
Vzdálenost, ze které můžete s pultem pracovat, je velmi malá	Vybitá baterie v pultu	Výměnit baterii
Řetěz se pohybuje, ale vrata se nepohybují	Unášec je rozpojen a není spojen s suportem řetězu	Sloučit unášec s suportem a spojit unášec
Je zapnut zvukový upozorňovací signál	1. Vrata jsou otevřena 2. Zvukové upozornění spojené s odpracováním 2000 cyklů pro provedení údržby	1. Zavřít vrata 2. Vypnout napájení a zapnout znovu.
Vrata nedojíždějí do konečných poloh, nebo nefungují	Chyba při programování	Provést programování
Vrata fungují s přerušením, na indikátoru svítí „H“	Porucha elektroniky kvůli vysoké vlhkosti	Vyčistit desku ovládání (technikem).
Vrata se náhle zastavila, na indikátoru svítí „F“	1. Vrata se upřela o překážku nebo se zasekla mechanika 2. Napájení není stabilní	1. Zkontrolovat mechaniku vrat. 2. Zkontrolovat napájecí napětí.
Během činnosti systému je slyšet skřípání	Chybí mazivo řetězu vodící lišty po dlouhodobém používání	Namazat řetěz
Řetěz je hlučný, dře o vodící lištu	Řetěz se roztáhnul	Namazat ozubené kolo řetězu a napnout řetěz.

Čárový kód		Výrobní číslo	Datum instalace
Komponenta	Komponenta		
Komponenta	Komponenta		
Komponenta	Komponenta	Razítko prodávajícího	
Komponenta	Komponenta		

Informace o klientovi

Montážní brigáda

.....

Město

.....

Tel./fax

.....

Příjmení, jméno

.....

Město

.....

Adresa

.....

PSČ

.....

Tel. / fax

.....

Podpis zástupce garantující strany

Podpis klienta

